

ASUS®

TUF monitor za igre serije VG27AQ3A

Priručnik za uporabu

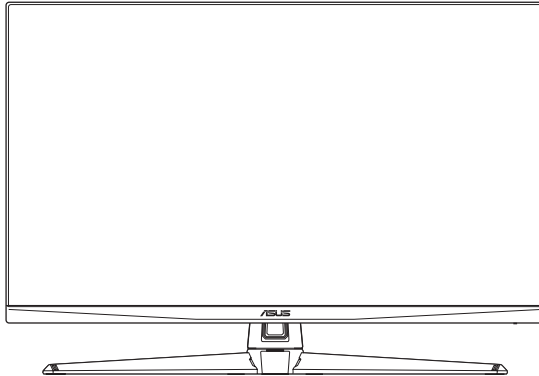

HDMI
HIGH-DEFINITION MULTIMEDIA INTERFACE

™ Pojmovi HDMI, HDMI High-Definition Multimedia Interface, HDMI trgovačka oznaka i HDMI logotipovi trgovački su znakovi ili registrirani trgovački znakovi tvrtke HDMI Licensing Administrator, Inc.

Copyright © 2023 ASUSTeK COMPUTER INC. Sva prava su zadržana.

Ni jedan dio ovog priručnika, uključujući u njemu opisane proizvode i softver, ne smije se bez izričite pismene suglasnosti tvrtke ASUSTeK COMPUTER INC. ("ASUS") reproducirati, prenositi, prepisivati, pohranjivati u sustavu gdje se mu se može ponovo pristupiti ili prevoditi na bilo koji jezik, u bilo kojem obliku ili na bilo koji način, osim dokumentacije koju prodavatelj čuva u svrhu izrade sigurnosne kopije.

Jamstvo ili servis proizvoda neće biti produženi ako: (1) je proizvod popravljan, modificiran ili izmijenjen, osim ako takav popravak, modifikaciju ili izmjenu nije pismeno odobrio ASUS; ili (2) je serijski broj proizvoda zamrljan ili nedostaje.

ASUS DAJE OVAJ PRIRUČNIK U STANJU "KAKAV JEST" BEZ IKAKVIH JAMSTAVA, IZRIČITIH ILI IMPLICIRANIH, UKLJUČUJUĆI BEZ OGRANIČENJA NA IMPLICIRANA JAMSTVA ILI UVJETE ZA PRODAJU ILI PRIKLADNOST ZA POJEDINU SVRHU. NI U KOJEM SLUČAJU ASUS, NJEGOVI DIREKTORI, SLUŽBENICI, ZAPOSLENICI ILI AGENTI NEĆE SNOSITI ODGOVORNOST NI ZA KAKVU INDIREKTNU, POSEBNU, SLUČAJNU ILI POSLJEDIČNU ŠTETU (ZBOG GUBITKA POSLOVA, GUBITKA ILI KORIŠTENJA PODATAKA, PREKIDA POSLOVANJA I SLIČNO), ČAK I AKO JE ASUS UPOZOREN NA MOGUĆNOST DA DOĐE DO TAKVIH ŠTETA ZBOG KVARA ILI GREŠKE U OVOM PRIRUČNIKU ILI PROIZVODU.

SPECIFIKACIJE I INFORMACIJE SADRŽANE U OVOM PRIRUČNIKU SU UREĐENE SAMO ZA INFORMATIVNU SVRHU, MOGU SE PROMIJENITI U BILO KOJEM TREUTKU BEZ PRETHODNE OBAVIJESTI I NE SMATRAJU SE KAO OBAVEZA ASUS. ASUS NE PREUZIMA NIKAKVU ODGOVORNOST NI OBAVEZU ZA BILO KAKVE GREŠKE ILI NETOČNOSTI KOJE SE MOGU POJAVITI U OVOM PRIRUČNIKU, UKLJUČUJUĆI PROIZVODE I SOFTVERE OPISANE U NJEMU.

Nazivi proizvoda i tvrtki iz ovog priručnika mogu, ali ne moraju, biti registrirani zaštitni znakovi ili proizvodi zaštićeni autorskim pravima pripadajućih vlasnika, te služe samo za potrebe identifikacije ili objašnjenja i na korist vlasniku bez namjere kršenja.

Sadržaj

Obavijesti.....	iv
Sigurnosne informacije.....	v
Njega i čišćenje.....	vi
Usluge preuzimanja rabljenih proizvoda.....	vii
Podaci o proizvodu za EU energetska oznaku	vii
1.1 Dobro došli!.....	1-1
1.2 Sadržaj standardnog pakiranja.....	1-1
1.3 Uvod u monitor.....	1-2
1.3.1 Pogled srijeda	1-2
1.3.2 Pogled straga.....	1-3
1.3.3 Funkcija GamePlus.....	1-4
1.3.4 Funkcija GameVisual	1-5
2.1 Sastavljanje kraka/postolja monitora.....	2-1
2.2 Prilagodba monitora	2-2
2.3 Odvajanje kraka (za VESA zidnu ugradnju).....	2-2
2.4 Organizacija kabela.....	2-3
2.5 Spajanje kabela	2-3
2.6 Uključivanje monitora.....	2-4
3.1 OSD izbornik (Zaslonski izbornik).....	3-1
3.1.1 Kako ponovno konfigurirati	3-1
3.1.2 Uvod u funkcije OSD-a	3-2
3.2 Tehnički podaci	3-8
3.3 Vanjske dimenzije	3-10
3.4 Česta pitanja i rješavanje problema (FAQ).....	3-11
3.5 Popis podržanih vremenskih postavki.....	3-12

Obavijesti

Izjava Savezne komisije za komunikacije

Ovaj uređaj sukladan je zahtjevima dijela 15 FCC propisa. Rukovanje njime podliježe ovim dvama uvjetima:

- uređaj ne smije stvarati štetne smetnje, i
- uređaj mora biti u mogućnosti prihvatiti svaku smetnju, uključujući smetnju koja može izazvati neželjeni rad.

Ovaj uređaj je ispitan i utvrđeno je da udovoljava ograničenjima koja vrijede za klase B digitalne uređaje, u skladu s člankom 15 FCC propisa. Ova ograničenja postavljena su da pruže razumnu zaštitu od štetnog djelovanja u stambenim instalacijama. Ovaj uređaj stvara, koristi i zrači energiju na radijskim frekvencijama i ako se ne postavi i ne koristi u skladu s uputama može izazvati štetne smetnje u radijskim komunikacijama. Međutim ne postoje jamstva da se smetnje ipak neće pojaviti u pojedinim dijelovima instalacije. Ako ovaj uređaj izazove štetno djelovanje na radijski ili televizijski prijem, što se može utvrditi isključivanjem i uključivanjem uređaja, korisnik može pokušati problem smetnji riješiti provedbom jedne ili više od ovih mjera:

- Preusmjerite ili premjestite antenu prijemnika.
- Povećajte udaljenost između uređaja i prijemnika.
- Spojite opremu u utičnicu strujnog kruga koji je različit od onog na kojeg je spojen prijemnik.
- Potražite savjet i pomoć prodavača ili iskusnog radio / TV tehničara.



UPOZORENJE: Kako bi se osigurala usklađenost s FCC propisima, monitor i grafička kartica moraju se povezati putem oklopljenog kabela. Promjene ili preinake koje nije izričito odobrila strana koja je odgovorna za sukladnost proizvoda, mogu dovesti do gubitka prava na korištenje ovog uređaja.

Izjava kanadskog ureda za komunikacije

Ovaj digitalni uređaj ne prelazi ograničenja emisije šuma za uređaje klase B prema propisima o radijskim smetnjama kanadskog ureda za komunikacije.

Ovaj digitalni aparat klase B ispunjava zahtjeve kanadske norme ICES-003.

Ovaj digitalni uređaj iz Class B razreda zadovoljava sve zahtjeve koje postavljaju Kanadski propisi o uređajima koji stvaraju radio smetnje.

Cet appareil numérique de la classe B respecte toutes les exigences du Règlement sur le matériel brouilleur du Canada.



Sigurnosne informacije

- Prije podešavanja monitora pažljivo pročitajte svu dokumentaciju koju ste dobili u pakiranju.
- Da spriječite opasnost od električnog udara, monitor nemojte izlagati kiši i vlazi.
- Nemojte otvarati kućište monitora. Opasni visoki naponi unutar monitora mogu uzrokovati ozbiljne tjelesne ozljede.
- Ako je električno napajanje oštećeno, nemojte ga popravljati sami. Obratite se kvalificiranom servisnom tehničaru ili dobavljaču.
- Prije korištenja proizvoda, pobrinite se da svi kabeli budu propisno priključeni i da kabeli napajanja nisu oštećeni. Ako uočite bilo kakvo oštećenje, odmah kontaktirajte vašeg dobavljača.
- Prorezi i otvori na stražnjoj i gornjoj strani kućišta služe za ventilaciju monitora. Nemojte zaklanjati ove otvore. Uređaj ne smijete postaviti blizu ili iznad radijatora ili izvora topline ako nije omogućena odgovarajuća ventilacija.
- Monitor se smije napajati samo iz izvora napajanja koji je naveden na natpisnoj pločici. Ako niste sigurni koji vrstu napajanja imate doma, potražite savjet trgovca ili lokalne elektrodistribucije.
- Koristite odgovarajući utikač za napajanje koji je sukladan lokalnom standardu za napajanje.
- Nemojte preopteretiti razdjelnike i produžne kabele. Preopterećenje može dovesti do požara ili električnog udara.
- Izbjegavajte prašinu, vlažnost i ekstremne temperature. Monitor nemojte postavljati u područja koja mogu postati mokra. Stavite monitor na stabilnu površinu.
- Izvucite utikač iz utičnice za vrijeme nevremena s grmljavinom ili ako uređaj nećete koristiti u dužem vremenskom periodu. Ovim ćete zaštititi monitor od oštećenja koja mogu nastati od prenaponskih udarnih valova.
- Ne gurajte predmete i ne prolijevajte tekućinu bilo koje vrste u otvore na kućištu monitora.
- Kako biste osigurali zadovoljavajući rad monitora, koristite ga samo uz UL računala s odgovarajućim utičnicama između 100-240 V AC.
- Ako ste naišli na tehničke probleme s monitorom, obratite se kvalificiranom servisu ili svom prodavatelju.
- Ugađanje glasnoće i ekvalizatora prema drugim postavkama izvan središnjeg položaja može povećati izlazni napon u slušalicama pa tako i zvučni tlak.
- Adapter služi samo za ovaj monitor i nemojte ga koristiti za drugu svrhu.
- Uređaj koristi jedan od sljedećih izvora napajanja:
 - Proizvođač: Delta Electronics, Inc., Model: ADP-65GD D



Simbol prekržiene kante za otpatke označava da se proizvod (električna i elektronička oprema te okrugle baterije koje sadrže živu) ne smije odlagati zajedno s komunalnim otpadom. Elektroničke proizvode odložite u skladu s lokalnim propisima.

AEEE yönetmeliine uygundur

Njega i čišćenje

- Prije podizanja ili promjene položaja monitora preporučuje se odvajanje kabela i kabela za napajanje. Prilikom postavljanja monitora na njegovo mjesto pridržavajte se propisanih tehnika za podizanje. Prilikom podizanja ili nošenja monitora, držite ga za rubove. Nemojte podizati zaslon za stalak ili kabel.
- Čišćenje. Isključite monitor i odvojite kabel za napajanje. Očistite površinu monitora mekom nenagrizajućom krpom koja ne ostavlja vlakna. Tvrdokorne mrlje uklonite krpom koja je natopljena blagim sredstvom za čišćenje.
- Izbjegavajte korištenje sredstava za čišćenje koja sadrže alkohol ili aceton. Koristite sredstvo za čišćenje namijenjeno monitorima. Sredstvo za čišćenje nemojte prskati po zaslonu jer ono može kapnuti u monitor i uzrokovati električni udar.

Sljedeći simptomi uobičajeni su za monitor:

- Zbog prirode fluorescentnog svjetla, zaslon može treperiti za vrijeme prvog korištenja. Titranje će nestati ako isključite i ponovno uključite sklopku za uključivanje.
- Možda će na zaslonu biti zona s malo neujednačenim intenzitetom osvjetljenja, ovisno o rasporedu na vašoj radnoj površini.
- Ako se ista slika prikazuje satima, nakon promjene slike može ostati naknadna slika prethodnog zaslona. Zaslon će se polagano oporavljati ili možete isključiti sklopku za uključivanje.
- Ako zaslon postane crn, trepće ili više ne radi, obratite se prodavaču ili servisnom centru kako biste ga popravili. Nemojte sami popravljati zaslon!

Korištene konvencije u ovom vodiču



UPOZORENJE: Informacije za sprečavanje ozljeda kod izvršavanja zadatka.



OPREZ: Informacije kojih se trebate pridržavati da biste izbjegli oštećenje dijelova pri izvršavanju zadataka.



VAŽNO: Informacije kojih se **MORATE** pridržavati da biste izvršili zadatak.



NAPOMENA: Savjeti i dodatne informacije koje pomažu pri izvršavanju zadataka.

Gdje pronaći više informacija

Pogledajte sljedeće izvore za dodatne informacije i za nadogradnju proizvoda i softvera.

1. Web-mjesta tvrtke ASUS

Web-mjesta tvrtke ASUS pružaju ažurirane podatke o ASUS-ovim proizvodima i softveru. Pogledajte <http://www.asus.com>.

2. Dodatna dokumentacija

Dodatna dokumentacija U pakiranju vašeg proizvoda možda se nalazi neobavezna dokumentacija koju je tamo stavio vaš prodavatelj. Ta dokumentacija nije dio standardnog paketa.

3. O treperenju

https://www.asus.com/Microsite/display/eye_care_technology/

Usluge preuzimanja rabljenih proizvoda

ASUS programi preuzimanja i recikliranja rabljenih proizvoda proizlaze iz naše orijentacije na najviše standarde za zaštitu okoliša. Mi vjerujemo u rješenja kojima omogućujemo našim kupcima odgovorno recikliranje naših proizvoda, baterija i drugih komponenti kao i materijala za ambalažu.

Posjetite nas na <http://csr.asus.com/english/Takeback.htm> radi detaljnih podataka o recikliranju u raznim regijama.

Podaci o proizvodu za EU energetska oznaku

1.1 Dobro došli!

Hvala što ste kupili ovaj ASUS® LCD monitor!

Najnoviji LCD monitor sa širokim zaslonom iz ASUS-a pruža širi, jasniji i kristalno čist prikaz, a uz to ima brojne značajke koje unaprjeđuju vaše iskustvo gledanja.

Te značajke dodatno poboljšavaju udobnost i mogućnosti vizualnog užitka koje pruža ovaj monitor!

1.2 Sadržaj standardnog pakiranja

Provjerite svoje pakiranje za sljedeće stavke:

- ✓ LCD monitor
- ✓ Postolje monitora
- ✓ Krak monitora
- ✓ Vodič za brzi početak rada
- ✓ Jamstvena kartica
- ✓ Adapter napajanja
- ✓ Kabel za napajanje
- ✓ DisplayPort kabel (dodatno)
- ✓ HDMI kabel (dodatno)



-
- Ako su neke od gore navedenih stavki oštećene ili nedostaju, odmah se obratite dobavljaču.
-

1.3 Uvod u monitor

1.3.1 Pogled sprijeda

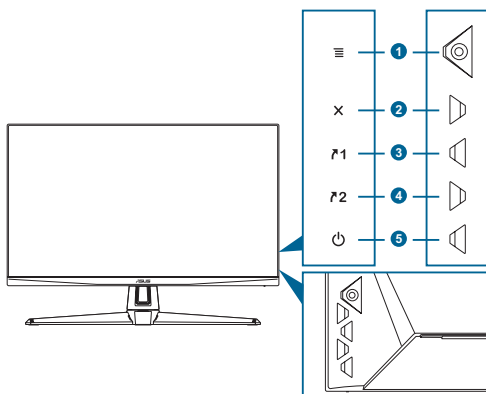

- ☰ (⊙ 5-smjerni) gumb:**
 - Uključuje OSD izbornik. Pokreće odabranu stavku OSD izbornika.
 - Povećava/smanjuje vrijednosti ili pomiče vaš odabir gore / dolje / lijevo / desno.
 - Prikazuje traku za odabir ulaza kada monitor pokrene stanje mirovanja ili prikazuje poruku „NEMA SIGNALA“.
- ✕ gumb:**
 - Izlaz iz OSD izbornika.
 - Prikazuje traku za odabir ulaza kada monitor pokrene stanje mirovanja ili prikazuje poruku „NEMA SIGNALA“.
 - Uključuje i isključuje funkciju Zaključavanja tipki dugim pritiskom tijekom 5 sekundi.
- ↵1 Gumb Prečica 1:**
 - Zadano: GamePlus.
 - Za promjenu funkcije prečaca idite na izbornik MyFavorite > Prečac > Prečac 1.
 - Prikazuje traku za odabir ulaza kada monitor pokrene stanje mirovanja ili prikazuje poruku „NEMA SIGNALA“.
- ↵2 Gumb Prečica 2:**
 - Zadano: GameVisual.
 - Za promjenu funkcije prečaca idite na izbornik MyFavorite > Prečac > Prečac 2.

- Prikazuje traku za odabir ulaza kada monitor pokrene stanje mirovanja ili prikazuje poruku „NEMA SIGNALA“.
5.  Gumb napajanja / indikator napajanja:
- Uključuje/isključuje monitor.
 - U nastavku je tablica s definicijama boja indikatora napajanja.

Stanje	Opis
Bijelo	Uključeno
Žuto	Stanje mirovanja / nema signala
Isključeno	Isključeno

1.3.2 Pogled straga

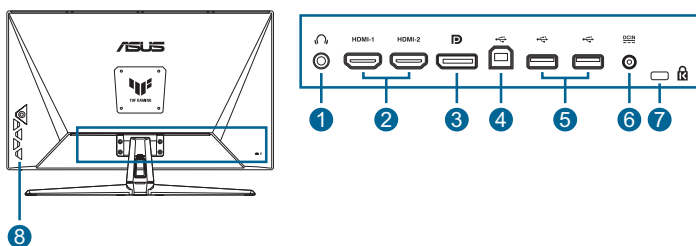















1. **Utičnica za slušalice.** Ovaj priključak dostupan je samo kada je priključen HDMI/DisplayPort/Type-C kabel.
2. **DisplayPort.** Priključak služi za povezivanje DisplayPort kompatibilnog uređaja.
3. **HDMI priključci.** Ti priključci služe za povezivanje s HDMI kompatibilnim uređajem.
4. **Servisni priključak.** Taj priključak služi za povezivanje USB memorijskog pogona i ažuriranje programskih datoteka.
5. **DCIN priključak.** Ovaj priključak služi za adapter napajanja.
6. **Utor Kensington brave.**
7. **Gumbi za upravljanje.**

1.3.3 Funkcija GamePlus

Funkcija GamePlus pruža komplet alata i stvara bolje okruženje za igre za korisnike tijekom igranja različitih vrsta igara. FPS brojač (brojač slika po sekundi) prikazuje koliko se bestrajno igra odvija. Prekrivanje nišana jednim od 6 različitih mogućnosti omogućava izbor nišana koji najbolje odgovara igri koju igrate. Na zaslonu se također nalaze tajmer i štoperica koje možete postaviti na lijevu stranu zaslona kako biste mogli pratiti vrijeme igranja. Funkcija za centriranje zaslona prikazuje linije za centriranje s 4 strane zaslona te služi kao jednostavan i praktičan alat za savršeno centriranje više monitora.

Da biste aktivirali GamePlus:

1. Pritisnite gumb GamePlus.
2. Pomičite gumb  () gore/dolje za odabir različitih funkcija.
3. Pritisnite gumb  () ili pomaknite gumb  () udesno kako biste potvrdili odabranu funkciju i pomaknite gumb  () gore/dolje za kretanje kroz postavke. Pomaknite gumb  () ulijevo za povratak, isključivanje ili izlaz.
4. Označite željenu postavku i pritisnite gumb  () kako biste je aktivirali.
Pritisnite gumb  da biste je deaktivirali.

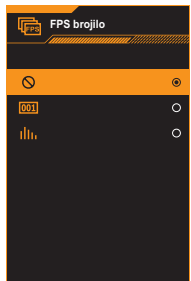
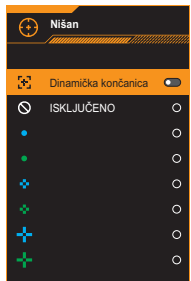
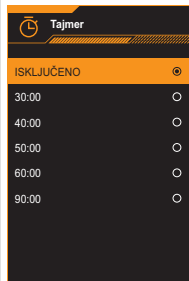
GamePlus Glavni izbornik	GamePlus — FPS brojilo	GamePlus – Nišan	GamePlus – Tajmer
			

1.3.4 Funkcija GameVisual

Funkcija GameVisual omogućava vam praktičan odabir različitih načina rada slike.

Kako biste aktivirali GameVisual:

Za odabir pritisćite gumb prečaca GameVisual.

- **Režim prizora:** Ovo je najbolji odabir za prikaz fotografija krajolika uz inteligentnu video tehnologiju GameVisual™.
- **Način rada za utrke:** Ovo je najbolji odabir za trkaće igre uz inteligentnu video tehnologiju GameVisual™.
- **Način rada za kino:** Ovo je najbolji odabir za gledanje filmova uz inteligentnu video tehnologiju GameVisual™.
- **RTS/RPG režim:** Ovo je najbolji odabir za igranje RTS/RPG igara uz inteligentnu video tehnologiju GameVisual™.
- **FPS režim:** Ovo je najbolji odabir za pucačine iz prvog lica uz inteligentnu video tehnologiju GameVisual™.
- **sRGB režim:** Ovo je najbolji izbor za pregled fotografija i grafike s računala.
- **MOBA režim:** Ovo je najbolji odabir za mrežne igre u areni za borbu većeg broja igrača (MOBA) uz inteligentnu video tehnologiju GameVisual™.



-
- U načinu rada za utrke sljedeće funkcije korisnik ne može mijenjati: Zasićenje i ASCR.
 - U sRGB načinu rada sljedeće funkcije korisnik ne može mijenjati: Svjetlina, Kontrast, Zasićenje, Temperatura boje i ASCR.
 - U načinu rada za MOBA sljedeće funkcije korisnik ne može mijenjati: Zasićenje i ASCR.
-

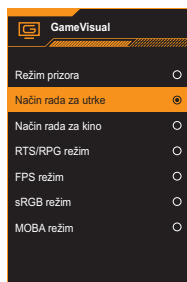

2.1 Sastavljanje kraka/postolja monitora

Za sastavljanje postolja monitora:

1. Postavite monitor na stol licem prema dolje.
2. Postavite šarku kraka sklopa postolja na njegov dio na stražnjoj strani monitora.
3. Pričvrstite postolje u krak pri čemu posebno pripazite da jezičak na kraku sjedne u otvor na postolju.
4. Pričvrstite postolje za krak pričvršćivanjem ugrađenog vijka (ili više vijaka).



Preporučujemo da površinu stola prekrijete mekom krpom kako bi se spriječilo oštećenje monitora.

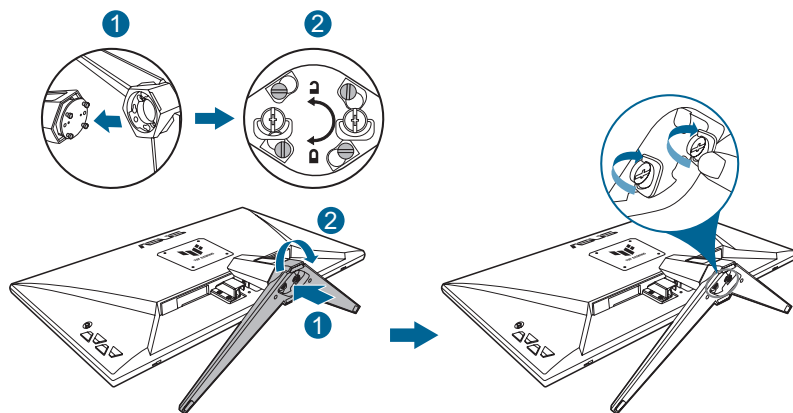

- Veličina vijka za šarku: M4 x 8 mm
- Veličina vijka za postolje: M6 x 16,2 mm

2.2 Prilagodba monitora

- Za optimalni prikaz preporučujemo da gledate u cijeli zaslon monitora i zatim prilagodite monitor na najugodniji kut.
- Držite stalak kako biste onemogućili prevrtanje montira kad mu promijenite kut.
- Preporučljivo je podesiti kut između -5° i 20° .

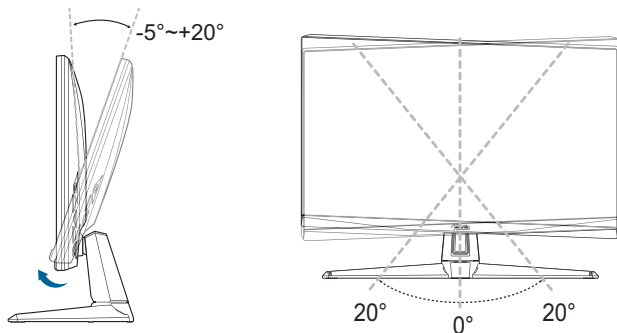

- Uobičajeno je da se monitor lagano tresе dok prilagođavate kut gledanja.

2.3 Odvajanje kraka (za VESA zidnu ugradnju)

Odvojni krak/postolje monitora posebno je projektiran za VESA zidnu ugradnju.

Za odvajanje kraka/postolja:

1. Postavite monitor na stol licem prema dolje.
2. Uklonite gumice iz četiri rupe za vijke. (Slika 1)
3. Skinite bazu. (Slika 2)
4. Odvijačem skinite vijak na šarci (slika 3) pa uklonite šarku.

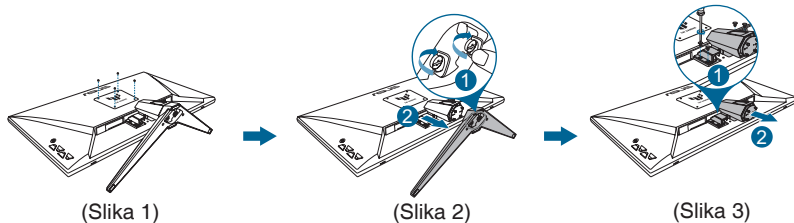



- Preporučujemo da površinu stola prekrijete mekom krpom kako bi se spriječilo oštećenje monitora.



- Komplet za VESA zidni nosač (100 x 100 mm) kupuje se zasebno.
- Koristite isključivo UL kompatibilne zidne nosače minimalne nosivosti 22,7 kg (veličina vijka: M4 x 8 mm).

2.4 Organizacija kabela

Kabele možete složiti korištenjem otvora za slaganje kabela. Uklonite poklopac prije stavljanja kabela kroz otvor, a nakon toga ga ponovno postavite.

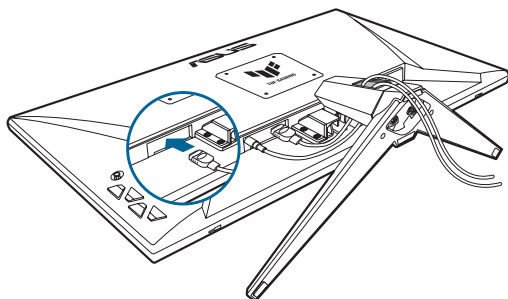

2.5 Spajanje kabela

Kabele priključite na sljedeći način:

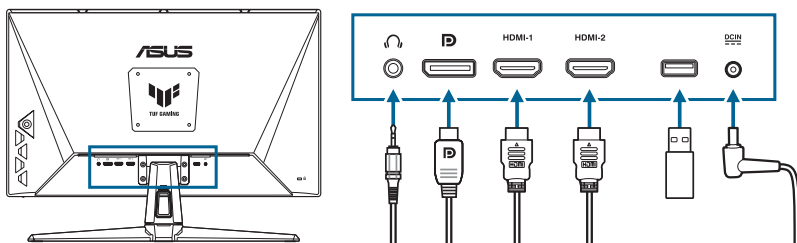

- **Za korištenje slušalica:** Priključite kraj s utikačem u utičnicu za slušalice na monitoru ako je izvor ulaznog signala HDMI/DisplayPort.

- **Za priključivanje HDMI/DisplayPort kabela:**
 - a. Jedan kraj HDMI/DisplayPort kabela priključite u HDMI/DisplayPort priključak na monitoru.
 - b. Priključite drugi kraj HDMI/DisplayPort kabela u HDMI/DisplayPort priključak uređaja.
- **Upotreba servisnog priključka za nadogradnju programskih datoteka:** Spremite nove programske datoteke na tvrdi disk. Zatim ukopčajte disk u servisni priključak monitora. Slijedite zaslonske upute i nadogradite programske datoteke.
- **Za priključivanje kabela za napajanje:**
 - a. Pravilno priključite adapter napajanja na ulaz istosmjerne struje na monitoru.
 - b. Jedan kraj kabela priključite na adapter napajanja, a drugi u utičnicu napajanja.









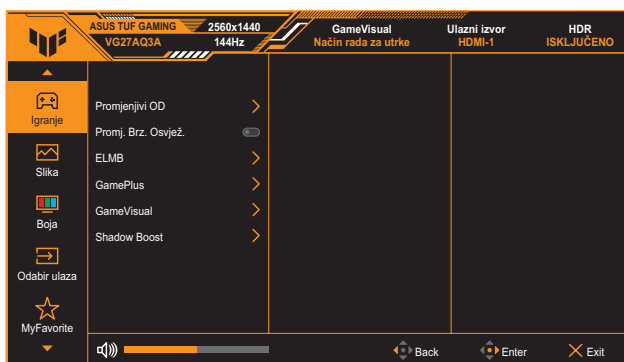







2.6 Uključivanje monitora

Pritisnite gumb za uključivanje . Pogledajte stranica 1-2 s opisom položaja gumba za uključivanje. Indikator napajanja  zasvijetlit će u bijeloj boji što ukazuje da je monitor **UKLJUČENO**.

3.1 OSD izbornik (Zaslonski izbornik)

3.1.1 Kako ponovno konfigurirati



1. Dva puta pritisnite gumb  () za aktiviranje OSD izbornika.
2. Pomičite gumb  () gore/dolje za kretanje po funkcijama. Označite željenu funkciju i pritisnite gumb  () da biste je aktivirali. Ako odabrana funkcija ima podizbornik, ponovo pomaknite gumb  () gore/dolje za kretanje po funkcijama podizbornika. Označite željenu funkciju i pritisnite gumb  () ili pomaknite gumb  () udesno da biste je aktivirali.
3. Pomaknite gumb  () gore/dolje za promjenu postavki odabrane funkcije.
4. Za izlaz i spremanje OSD izbornika pritisnite gumb  ili više puta pomičite gumb  () ulijevo dok OSD izbornik ne nestane. Za prilagodbu drugih funkcija, ponovite korake 1-3.

3.1.2 Uvod u funkcije OSD-a

1. Igranje

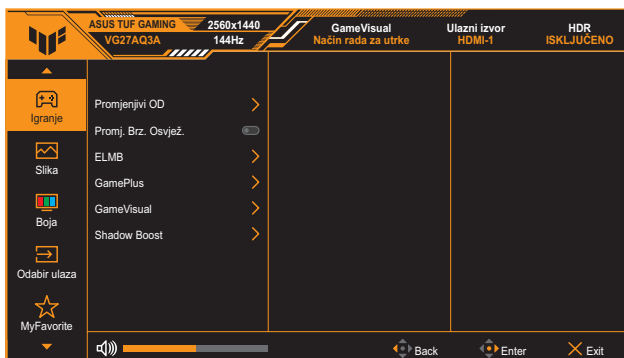

- **Promjenjivi OD:** Ubrzava vrijeme odgovora pomoću tehnologije Over Drive. Uključujući Razina 0 - Razina 5.
- **Promj. Brz. Osvjež.:** Grafičkom izvoru koji podržava Adaptive-Sync omogućuje dinamičku prilagodbu frekvencije osvježavanja na temelju broja slika u minuti tipičnih za neki sadržaj s ciljem energetski učinkovitog ažuriranja zaslona s malim kašnjenjem i gotovo bez zastajkivanja.



- **Promj. Brz. Osvjež.** može se aktivirati unutar raspona 48 Hz ~ 144 Hz za HDMI i 48 Hz ~ 180 Hz za DisplayPort.
- Za podržane GPU, podatke o minimalnim zahtjevima računalnog sustava i upravljačke programe obratite se proizvođačima GPU-a.

- **ELMB SYNC:** Omogućava uključivanje funkcije kad je **Promj. Brz. Osvjež.** postavljena na **Uključeno**. Ova funkcija uklanja kidanje zaslona, smanjuje sekundarne slike i zamagljivanje pokreta tijekom igranja.



- Kada je **Promj. Brz. Osvjež.** postavljeno na **Isključeno**, ta funkcija može se aktivirati samo kada je frekvencija osvježavanja 120 Hz, 144 Hz, 165 Hz, 170 Hz ili 180 Hz.

- **GamePlus:** Pojednosti potražite u poglavlju stranica 1-4.
- **GameVisual:** Pojednosti potražite u poglavlju stranica 1-5.
- **Shadow Boost:** Poboljšanje tamne boje prilagođava gama krivulju monitora kako bi se obogatile tamne nijanse slike te kako bi tamne scene i predmeti postali mnogo vidljiviji.



- Ova funkcija dostupna je samo u Načinu rada za utrke, RTS/RPG režimu, FPS režimu ili sRGB režimu.

2. Slika

Ugađanje postavki slike.

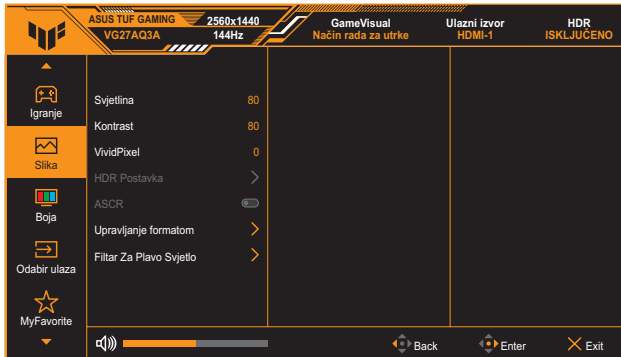

- **Svjetlina:** Opseg podešavanja je od 0 do 100.
- **Kontrast:** Opseg podešavanja je od 0 do 100.
- **VividPixel:** pojačava vanjske linije prikazane slike i na zaslonu generira slike visoke kvalitete.
- **HDR Postavka:** Postavite način rada HDR na ASUS Gaming HDR, ASUS Cinema HDR ili HDR konzola. Svjetlinu HDR-a možete postaviti ako je omogućena funkcija za podešavanje svjetline.



- Kada se otkrije HDR sadržaj pojaviti će se poruka „HDR ON“ (HDR uključen). Prilikom prikazivanja HDR sadržaja sljedeće funkcije nisu dostupne: ELMB, GameVisual, Shadow Boost, Svjetlina, Kontrast, ASCR, Upravljanje formatom, Filtar za plavo svjetlo, Temperatura boje, Gama i Zasićenje.

- **ASCR:** Uključuje/isključuje funkciju ASCR (ASUS Smart Contrast Ratio).



- Ova funkcija je dostupna samo u načinima rada **Režim prizora**, **Način rada za kino**, **RTS/ RPG režim** ili **FPS režim**.

- **Upravljanje formatom:** Odaberite format slike i podesite položaj zaslona.



- Ova funkcija nije dostupna kada je **HDR** omogućen.

- **Filtar Za Plavo Svjetlo:**

- * **Razina 0:** bez promjene.
- * **Razina 1~4:** Što je razina viša, to se manje plave svjetlosti raspršuje. Nakon aktiviranja filtra za plavo svjetlo automatski će se uvesti zadane postavke načina rada za utrke. Korisnik može podešavati funkciju Svjetlina od razine 1 do razine 3. Razina 4 je razina optimiziranih postavki. Ona je usklađena s certifikatom TUV za nisku razinu plavog svjetla. Korisnik ne može podešavati funkciju Svjetlina.



Kako biste izbjegli naprezanje očiju, pripremite na sljedeće:

- U slučaju dugotrajnog rada, korisnici se povremeno trebaju udaljiti od zaslona. Preporučuju se kratke stanke (barem 5 minuta) nakon oko 1 sat neprekidnog rada za računalom. Kraće ali češće stanke učinkovitije su od jedne dugotrajne pauze.
- Ako želite smanjiti naprezanje i suhoću očiju, preporučuje se povremeno skretanje pažnje na udaljene predmete.
- Naprezanje očiju možete smanjiti vježbama za oči. Često ponavljajte ove vježbe. U slučaju da se ne uspijete riješiti naprezanja očiju, javite se liječniku. Vježbe za oči: (1) Ponavljajte gledanje gore i dolje (2) Polagano okrećite oči (3) Pomicite oči dijagonalno.
- Plava svjetlost visoke energije može dovesti do naprezanja očiju i AMD (starosne degeneracije makule). Pomoću filtra za plavu svjetlost smanjite do 70 % štetne plave svjetlosti kako biste izbjegli CVS (sindrom računalnog vida).

3. Boja

U ovom izborniku postavite željenu boju.

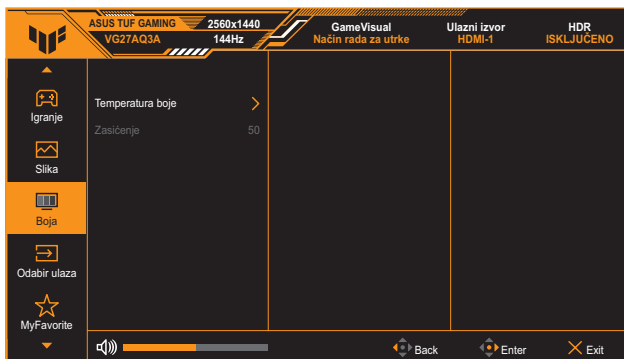

- **Temperatura boje:** Sadrži 4 načina rada uključujući **Hladna**, **Normalna**, **Topla**, i **Korisnički režim**.
- **Zasićenje:** Opseg podešavanja je od 0 do 100.

4. Odabir ulaza

U ovoj funkciji možete odabrati željeni ulazni izvor ili omogućiti automatsko otkrivanje ulaznog izvora.

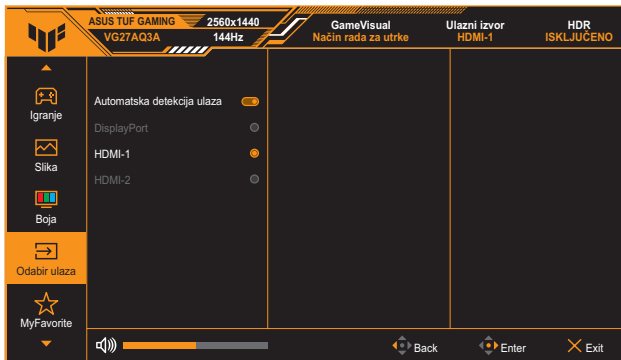

5. MyFavorite

Iz ove glavne funkcije podesite **Prečac** i **Prilagođeno Podeš.**.

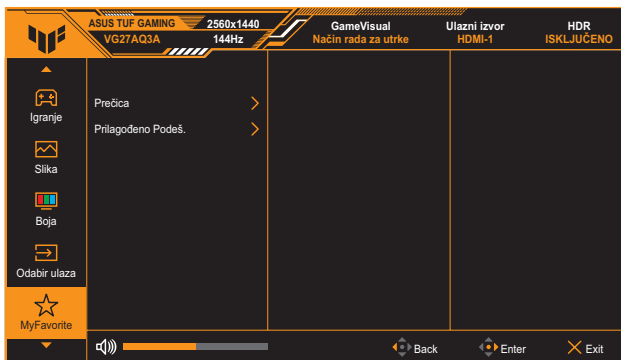

- **Prečica 1 / Prečica 2:** Postavlja funkcije prečaca za gumb prečaca.



- Nakon odabira ili aktiviranja određene funkcije gumb vašeg prečaca možda više neće biti podržan. Dostupne funkcije za prečace: **GamePlus**, **GameVisual**, **Promjenjivi OD**, **Svjetlina**, **Utišavanje**, **Shadow Boost**, **Kontrast**, **Odabir ulaza**, **HDR postavka**, **Filtar Za Plavo Svjetlo**, **Glasnoća** i **Prilagođeno Podeš.-1/Prilagođeno Podeš.-2**.
- **Prilagođeno Podeš.:** Učitava / pohranjuje sve postavke na monitoru.

6. Postava sustava

Podesite konfiguraciju sustava.

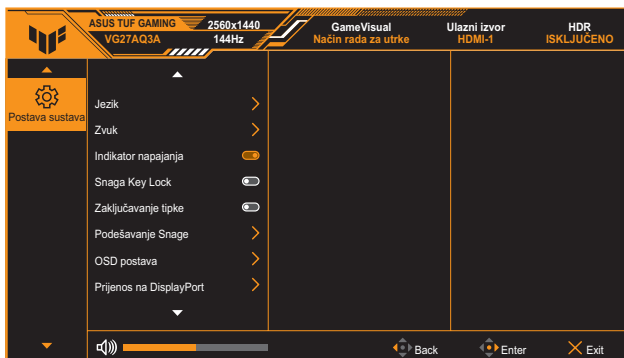

- **Jezik:** Odabir dostupnog jezika za OSD izbornik. Moguće je odabrati engleski, francuski, njemački, španjolski, talijanski, nizozemski, ruski, poljski, japanski, korejski, perzijski, tajski, indonezijski i ukrajinski.
- **Zvuk:**
 - * **Glasnoća:** Podešava glasnoću od 0 do 100.
 - * **Utišavanje:** ako je označeno, isključuje zvuk.
- **Indikator napajanja:** Uključuje/isključuje LED indikator napajanja.
- **Snaga Key Lock:** Omogućuje ili onemogućuje tipku za uključivanje.
- **Zaključavanje tipke:** Tu funkciju omogućite kako biste onemogućili sve funkcijske tipke. Držite pritisnut gumb **Navigacija** dulje od pet sekundi kako biste otkazali funkciju zaključavanja tipke.
- **Podešavanje Snage:** Postavljanje načina napajanja. Ako postavku podesite na **Standardni režim**, možda će rezultirati većom potrošnjom energije. S druge strane, ako je podesite na **Štedni način rada**, možda će uzrokovati smanjenje osvjetljenja.
- **OSD postava:**
 - * Postavljanje položaja OSD izbornika.
 - * Prilagođava istek vremena OSD-a od 10 do 120 sekundi.
 - * Prilagođava pozadinu OSD-a od neprozirnog do prozirnog.
 - * Omogućava ili onemogućava funkciju DDC/CI.

- **Prijenos na DisplayPort:** Odaberite DisplayPort 1.2 ili DisplayPort 1.4 s obzirom na verziju DP priključka na grafičkoj kartici.
- **Podaci:** Prikazuje informacije o monitoru.
- **Resetiraj sve:** Odaberite **DA** za vraćanje svih postavki na tvornički zadane vrijednosti.

3.2 Tehnički podaci

Model	VG27AQ3A
Vrsta zaslona	TFT LCD
Veličina zaslona	27,0 inča (68,6 cm)
Maksimalna razlučivost	2560 (vod.) x 1440 (okom.) piksela
Veličina piksela	0,2331 mm x 0,2331 mm
Svjetlina (tipično)	250 cd/m ²
Omjer kontrasta (tipično)	1000:1
Omjer kontrasta (maks.)	100.000.000:1
Kut gledanja (CR ≤ 10)	178°(okom.); 178°(vod.)
Boje prikaza	16,7 milijuna boja (8 bitova)
Vrijeme reakcije (tipično)	1 ms GTG
Odabir temperature boje	4 temperature boje
Digitalni ulaz	HDMI v2.0 x2, DisplayPort v1.4 x1, Audio izlaz x1
Utičnica za slušalice	Da
Audio ulaz	Ne
Zvučnik (ugrađeni)	2 W x 2 Stereo, RMS
Boje	Crna
LED napajanja	Bijela (uključen) / narančasto (mirovanje)
Nagib	+20° ~ -5°
Okretanje	Ne
Zakretanje	+20° ~ -20°
Podešavanje visine	Ne
VESA zidni nosač	100 x 100 mm
Kensington brava	Da
Nazivni napon	19 Vdc, 3,42 A adapter AC 100 ~ 240 V pri 50/60 Hz (Delta Electronics, Inc. ADP-65GD D)
Utrošak energije	<35W**
Utrošak energije u stanju pripravnosti	< 0,5 W

Model	VG27AQ3A
Utrošak energije u ugašenom stanju	< 0,3 W
Temperatura	Radna temperatura: 0 ~ 40°C Neradna temperatura: -20 ~ 60°C
Dimenzije (Š x V x D) bez stalka	615 x 367 x 54 mm
Dimenzije (Š x V x D) sa stalkom	615 x 455 x 214 mm
Dimenzije kutije (Š x V x D)	686 x 475 x 160 mm
Neto težina (sa stalkom)	4,6 kg
Neto težina (bez stalka)	3,6 kg
Bruto težina (pribl.)	7,2 kg
Više jezika	27 jezika (engleski, pojednostavnjeni kineski, tradicionalni kineski, japanski, ruski, španjolski, talijanski, njemački, francuski, nizozemski, portugalski, češki, hrvatski, rumunjski, turski, arapski, danski, finski, grčki, mađarski, slovački, slovenski, švedski, poljski, korejski i perzijski, ukrajinski)
Dodaci	Adapter, kabel za napajanje, HDMI kabel (dodatno), DP kabel (dodatno), jamstvena kartica, QSG
Usklađenost i standardi	cTUVus, CU, CB, CE, ErP, FCC, ICES-3, Oznaka EU Energy, CEC, CCC, RCM, BSMI, VCCI, RoHS, J-MOSS, AU MEPS, WEEE, Windows 8.1/10/11 WHQL, CEL, KCC, e-Standby, sDoC, TUV zaštita od treperenja i slabo plavo svjetlo, BIS i MEPS, UkrSEPRO, Ukraine Energy, PC recikliranje

* Specifikacije podliježu promjenama bez prethodne najave.

** Uz izmjerenu svjetlinu zaslona od 200 nita bez povezanog zvuka/USB-a/čitača kartica.

3.3 Vanjske dimenzije

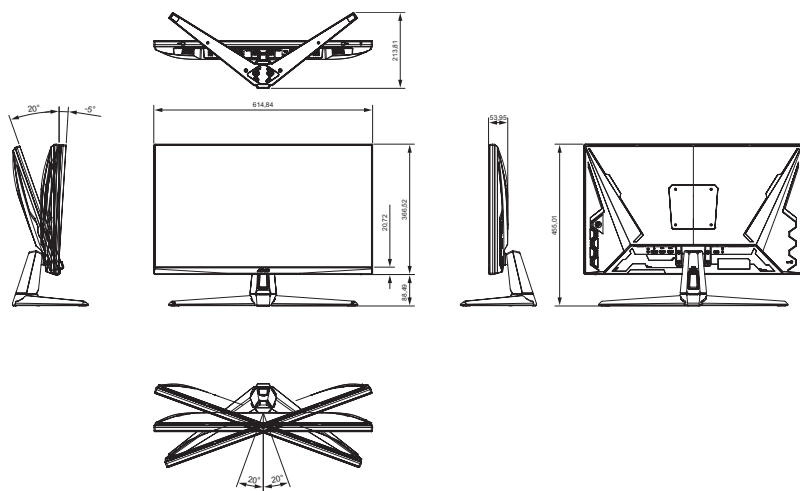

3.4 Česta pitanja i rješavanje problema (FAQ)

Problem	Moguće rješenje
LED napajanja ne svijetli	<ul style="list-style-type: none">• Pritisnite gumb  (Ⓞ) da biste provjerili je li monitor uključen.• Provjerite je li priključnik priključen na monitor te je li kabel napajanja ispravno spojen na priključnik i utičnicu.• Provjerite funkciju indikatora napajanja u OSD glavnom izborniku. Odaberite UKLJUČENO da biste uključili LED indikator napajanja.
LED indikator napajanja svijetli narančasto i na zaslonu nema slike	<ul style="list-style-type: none">• Provjerite jesu li monitor i računalo uključeni.• Provjerite je li signalni kabel propisno povezan na monitor i računalo.• Pregledajte signalni kabel i pobrinite se da ni jedan kontakt nije savijen.• Povežite računalo s drugim dostupnim monitorom kako biste provjerili radi ispravnost rada računala.
Slika zaslona je presvijetla ili pretamna	<ul style="list-style-type: none">• Prilagodite postavke Kontrast i Svjetlina putem OSD izbornika.
Slika zaslona poskakuje ili se na njoj pojavljuju valovi	<ul style="list-style-type: none">• Provjerite je li signalni kabel propisno povezan na monitor i računalo.• Odmaknite električne uređaje koji mogu biti uzrok smetnji.
Boje na slici zaslona su narušene (bijelo ne izgleda bijelo)	<ul style="list-style-type: none">• Pregledajte signalni kabel i pobrinite se da ni jedan kontakt nije savijen.• Izvedite resetiranje putem OSD izbornika.• Odaberite odgovarajuću toplinu boje putem OSD-a.
Nema zvuka ili je slab	<ul style="list-style-type: none">• Prilagodite postavke glasnoće na monitoru i računalo.• Pobrinite se da je upravljački program za zvučnu karticu računala instaliran i aktiviran.

3.5 Popis podržanih vremenskih postavki

Frekvencija razlučivosti	HDMI	DP
	Brzina osvježavanja	Brzina osvježavanja
640x480	60Hz	60Hz
640x480	67Hz	67Hz
640x480	72Hz	72Hz
640x480	75Hz	75Hz
720x400	70Hz	70Hz
720x480	59,94Hz	59,94Hz
720x480	60Hz	60Hz
720x576	50Hz	50Hz
800x600	56Hz	56Hz
800x600	60Hz	60Hz
800x600	72Hz	72Hz
800x600	75Hz	75Hz
1024x768	60Hz	60Hz
1024x768	70Hz	70Hz
1024x768	75Hz	75Hz
1152x864	60Hz	60Hz
1280x1024	60Hz	60Hz
1280x1024	75Hz	75Hz
1280x960	60Hz	60Hz
1280x720	50Hz	50Hz
1280x720	60Hz	60Hz
1440x900	60Hz	60Hz
1680x1050	60Hz	60Hz
1920x1080	50Hz	50Hz
1920x1080	60Hz	60Hz
1920x1080	100Hz	100Hz
1920x1080	120Hz	120Hz
2560x1440	60Hz	60Hz
2560x1440	100Hz	100Hz
2560x1440	120Hz	120Hz
2560x1440	144Hz	144Hz
2560x1440	Nije podržano	165Hz
2560x1440	Nije podržano	170Hz
2560x1440	Nije podržano	180Hz
3840x2160	60Hz	60Hz